

**Universal Half Post / Demi-poteau universel / Medio Poste Universal
(POH36 / POH42)**

POH3642I

**Finishing Options
Options de finition
Opciones de Acabado**



Cut existing 4" x 4" caps to match system

Couper les capuchons de 4 x 4 po en fonction de l'ensemble

Corte existente en tapas de 4" x 4" para empatar el sistema

Use minimum #10 x 1-5/8" wood screws* (8)

Utiliser au minimum des vis à bois #10 x 1 - 5/8 po* (8)

Utilice como mínimo tornillos para madera del #10 x 1-5/8" * (8)

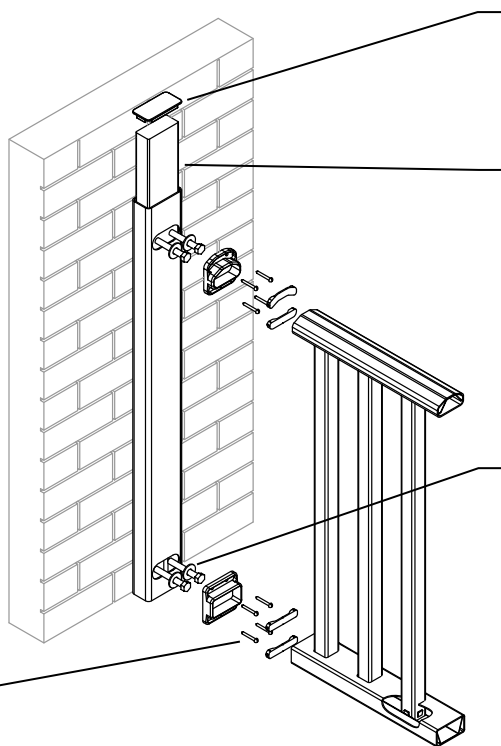

Finish post with (POC12) cap
Poteau fini avec capuchon (POC12)
Acabado del poste con tapas (POC12)

Insert 2" x 4" pressure treated lumber, cut to length 1" shorter than vinyl post
Insérer une pièce de bois traité sous pression dont la longueur a 1 po de moins que le poteau en vinyle
Insertos de madera tratada bajo presión de 2" x 4", cortado a 1" más corto que el poste de vinilo

Fasten through to mounting surface using appropriate hardware* (4 sets)
- check with local building codes
Fixer à la surface de montage à l'aide des pièces d'assemblage appropriées* (4)
- selon les normes de sécurité locales
Sujételos a lo largo de la superficie de montaje utilizando los accesorios apropiados* (4 juegos)
-verifique los códigos locales de construcción.